



RM*-W

DRUCKBEGRENZUNGSVENTILE

RM2-W BAUREIHE 31
RM3-W BAUREIHE 30

GEWINDE-ANSCHLÜSSE

p max **350** bar

Q max (siehe technische Daten)

HYDRAULISCHES SYMBOL

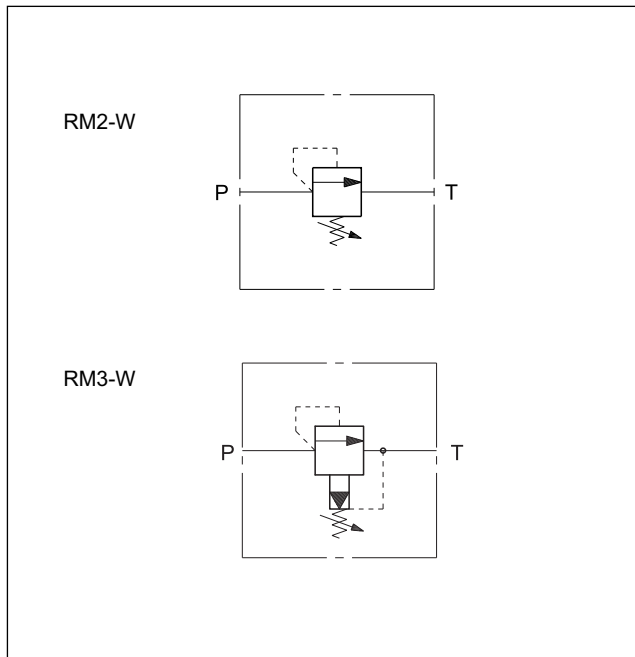

FUNKTIONSPRINZIP

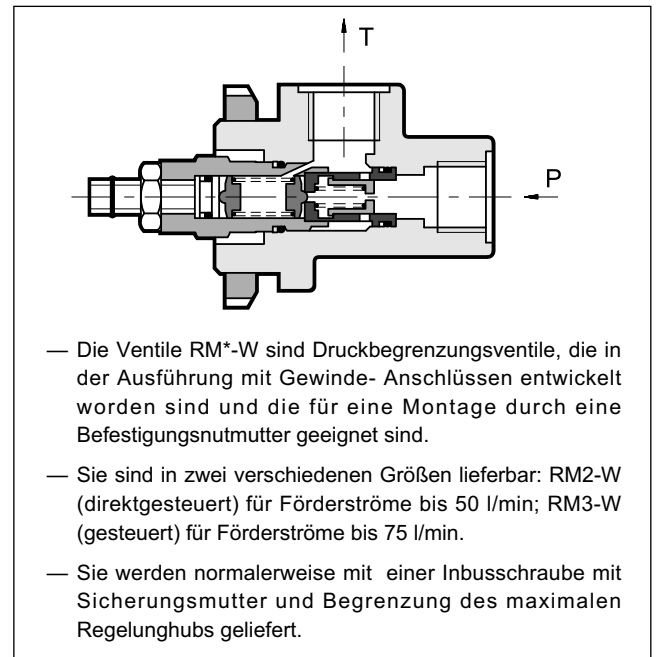

TECHNISCHE DATEN (Werte für Mineralöl m. Viskosität 36 cSt u. 50°C)

		RM2-W	RM3-W
Max. Betriebsdruck	bar	350	
Minimaler geregelter Druck		siehe Diagramm	
Max. Förderstrom	l/min	50	75
Umgebungstemperatur	°C	-20 / +50	
Flüssigkeitstemperatur	°C	-20 / +80	
Flüssigkeitsviskosität	cSt	10 ÷ 400	
Verschmutzungsgrad der Flüssigkeit		nach ISO 4406:1999 Klasse 20/18/15	
Empfohlene Viskosität	cSt	25	
Gewicht	kg	0,9	

1 - BESTELLBEZEICHNUNG

<div style="display: flex; justify-content: space-around; align-items: center;"> R M - W / </div>	<p>Beispiel: RM2-W3/31N/K RM3-W3/M1/30/V</p>
<p>Druckbegrenzungsventil</p> <p>Nenngröße: 2 = 3/8" 3 = 1/2"</p> <p>BSP Gewinde-Anschlüsse</p> <p>Druckbereich: 3 = bis 70 bar 5 = bis 210 bar 4 = bis 140 bar 6 = bis 350 bar</p>	<p>nur für RM2: /K = Regelungsknopf (keine Angabe für Steuerung durch Inbusschraube)</p> <p>nur für RM3: Dichtungen keine Angabe für Dichtungen aus NBR für Mineralöle (Standard) /V = Dichtungen aus FPM für Spezialflüssigkeiten</p> <p>Baureihen-Nummer: 31 für RM2-W 30 für RM3-W</p> <p>nur für RM2: Dichtungen N = Dichtungen aus NBR für Mineralöle (Standard) V = Dichtungen aus FPM für Spezialflüssigkeiten</p> <p>nur für RM3: M1 = Regelungsknopf (keine Angabe für Steuerung durch Inbusschraube)</p>

2 - KENNLINIEN (Werte für Viskosität 36 cSt u. 50 °C)

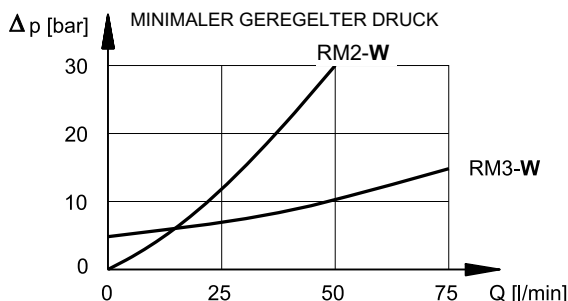
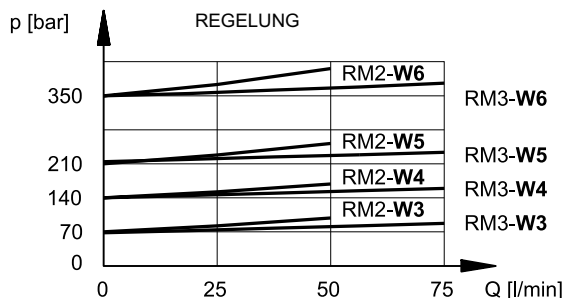

3 - HYDRAULISCHE DRUCKMEDIEN

Verwenden Sie Hydraulikflüssigkeiten auf Mineralölbasis Typ HL oder HM nach ISO 6743-4. Für diese Flüssigkeiten verwenden Sie Dichtungen aus NBR (Code N). Für Flüssigkeiten vom Typ HFDR (Phosphorester) verwenden Sie Dichtungen aus FPM (Code V). Wenn Sie andere Druckmedien verwenden, zum Beispiel HFA, HFB, HFC, wenden Sie sich bitte an unser technisches Büro. Der Betrieb mit Flüssigkeitstemperaturen über 80 °C führt zum schnellen Verfall der Qualität der Flüssigkeiten und Dichtungen. Die physikalischen und chemischen Merkmale der Flüssigkeit müssen beibehalten werden.

4 - ABMESSUNGEN UND ANSCHLÜSSE

	<p>Maßangaben in mm</p> <table border="1"> <tr> <td>1</td> <td>Inbusschraube: RM2-W: Schlüsselgröße 6 RM3-W: Schlüsselgröße 5 Durch Drehen im Uhrzeigersinn wird der Druck erhöht</td> </tr> <tr> <td>2</td> <td>Sicherungsmutter: RM2-W: Schlüsselgröße 19 RM3-W: Schlüsselgröße 17</td> </tr> <tr> <td>3</td> <td>Nutmutter für Flanschmontage Typ SKF KM9</td> </tr> <tr> <td>4</td> <td>Abflussanschluss 1/2" BSP</td> </tr> <tr> <td>5</td> <td>Druckanschluss: RM2-W: 3/8" BSP RM3-W: 1/2" BSP</td> </tr> <tr> <td>6</td> <td>Regelungsknopf: RM3-W: M1</td> </tr> <tr> <td>7</td> <td>Regelungsknopf: RM2-W: K</td> </tr> <tr> <td>8</td> <td>Nutmutter</td> </tr> </table>	1	Inbusschraube: RM2-W: Schlüsselgröße 6 RM3-W: Schlüsselgröße 5 Durch Drehen im Uhrzeigersinn wird der Druck erhöht	2	Sicherungsmutter: RM2-W: Schlüsselgröße 19 RM3-W: Schlüsselgröße 17	3	Nutmutter für Flanschmontage Typ SKF KM9	4	Abflussanschluss 1/2" BSP	5	Druckanschluss: RM2-W: 3/8" BSP RM3-W: 1/2" BSP	6	Regelungsknopf: RM3-W: M1	7	Regelungsknopf: RM2-W: K	8	Nutmutter
1	Inbusschraube: RM2-W: Schlüsselgröße 6 RM3-W: Schlüsselgröße 5 Durch Drehen im Uhrzeigersinn wird der Druck erhöht																
2	Sicherungsmutter: RM2-W: Schlüsselgröße 19 RM3-W: Schlüsselgröße 17																
3	Nutmutter für Flanschmontage Typ SKF KM9																
4	Abflussanschluss 1/2" BSP																
5	Druckanschluss: RM2-W: 3/8" BSP RM3-W: 1/2" BSP																
6	Regelungsknopf: RM3-W: M1																
7	Regelungsknopf: RM2-W: K																
8	Nutmutter																