

bis 30 l/min  
bis 350 bar

## FUNKTION



Das Speicherladeventil DLHS D / R ist ein vorgesteuertes, federbelastetes Schieberventil im Plattenaufbau- oder Rohrleitungsgehäuse. Es hat die Aufgabe, innerhalb eines vorgegebenen Schaltbereichs, die Ladung des Hydrospeichers zu regeln. In die Schaltung sind eine Vorsteuerstufe mit definierter Hysterese, ein Hauptkolben und ein Rückschlagventil eingebaut.

Über den Pumpenanschluss P wird der Speicher an Anschluss A über das Rückschlagventil geladen. Steigt der Druck im Speicher über den voreingestellten Wert der Vorsteuerstufe, öffnet der Hauptkolben und die Pumpe wird zum Tankanschluss entlastet. Sinkt der Druck im Speicher durch Ölentnahme um den Wert der Schaltdruckdifferenz, schließt die Vorsteuerstufe wieder und der Speicher wird erneut geladen.

### Hinweise:

- Schaltdrücke werden durch den am Anschluss T anliegenden Druck beeinflusst!
- Schaltdruckdifferenz möglichst groß auswählen!
- Abschaltdruck + Speicherauslegung zu Pumpenfördermenge so festlegen, dass Ladezeit von >1s erreicht wird!

## Speicherladeventil in Schieberausführung, vorgesteuert – 350 bar

DLHSD (Plattenaufbauventil)  
DLHSR (Rohrleitungsventil)

### ALLGEMEINES

- Nachladen des Hydrospeichers abhängig vom Einschaltdruck, dadurch volle Speicherkapazität für Notfunktion im Pumpenaussetzbetrieb
- Abschaltdrücke innerhalb der Druckbereiche 100, 250 und 350 bar frei einstellbar
- Sehr geringe Entladung des Speichers durch leakageoptimierte Vorsteuerstufe
- Kompakte Bauart und platzsparender Anbau an Steuerblöcke und Aggregate
- Optimale Systemanpassung durch Ventile mit verschiedenen, festen Schaltdruckdifferenzen (12, 16, 21%),
- Integriertes Rückschlagventil - kein zusätzlicher Montageaufwand
- Niedriges Umlauf- $\Delta p$
- Verschiedene Druckstufen bis zu 350 bar
- Einfache Inbetriebnahme durch Einstellung des Abschaltdrucks

### KENNGRÖSSEN

Betriebsdruck:	min. 0 bis max. 350 bar max. 10 bar an Tankanschluss T
Volumenstrom:	max. 30 l/min
Druckflüssigkeitstemperaturbereich:	min. -20 °C bis max. +100 °C
Umgebungstemperaturbereich:	min. -20 °C bis max. +100 °C
Druckflüssigkeit:	Hydrauliköl nach DIN 51524 Teil 1 und 2
Viskositätsbereich:	min. 8 mm <sup>2</sup> /s bis max. 320 mm <sup>2</sup> /s
Filterung:	max. zulässiger Verschmutzungsgrad der Betriebsflüssigkeit nach ISO 4406 Klasse 21/19/16 oder besser
Einbaulage:	beliebig
Werkstoffe:	Ventilkörper: hochfester Stahl Kolben: gehärteter und geschliffener Stahl Dichtungen: FPM (Standard) Stützringe: PTFE
Gewicht:	DLHSD: 2,1 kg DLHSR: 1,5 kg
Leitungslänge:	von Anschluss A bis zum Speicher max. 200 mm, T bzw. L möglichst drucklos zum Tank führen
Schaltdruckdifferenz:	12%, 16%, 21% (Schaltdrücke werden durch den am Anschluss T anliegenden Druck beeinflusst)

## TYPENSCHLÜSSEL

**DLHSR - 01 X - 21 / 250**

### Speicherladeventil hydraulisch

Schaltdruckdifferenz gesteuert  
DLHSD = Plattenaufbaugeschäule  
DLHSR = Rohranschlussgeschäule

### Ausführung

01 = Standard (mit Rückschlagventil)

### Serie

(wird vom Hersteller festgelegt)

### Schaltdruckdifferenz

12 = Minus 12% vom Abschalttdruck = Einschalttdruck  
16 = Minus 16% vom Abschalttdruck = Einschalttdruck  
21 = Minus 21% vom Abschalttdruck = Einschalttdruck

### Max. Abschalttdruck

100 = 30 bis 100 bar  
250 = 60 bis 250 bar  
350 = 100 bis 350 bar

## Standardausführungen

Bezeichnung	Mat.-Nr.
DLHSD-01X-12/100	561894
DLHSD-01X-12/250	558260
DLHSD-01X-16/100	3345531
DLHSD-01X-16/250	3034027
DLHSD-01X-21/100	3107800
DLHSD-01X-21/250	562729
DLHSD-01X-21/350	3228872
DLHSR-01X-12/100	3192646
DLHSR-01X-12/250	3526092
DLHSR-01X-12/350	3227535
DLHSR-01X-16/100	3069194
DLHSR-01X-16/250	396811
DLHSR-01X-16/350	3195654
DLHSR-01X-21/100	561385
DLHSR-01X-21/250	3126516

## KENNLINIE

gemessen bei:  
 $v = 46 \text{ mm}^2/\text{s}$ ,  $T_{\text{Öl}} = 40 \text{ }^\circ\text{C}$

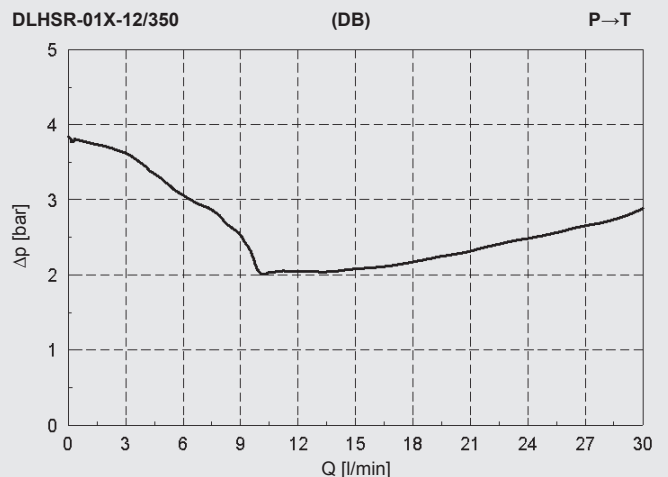
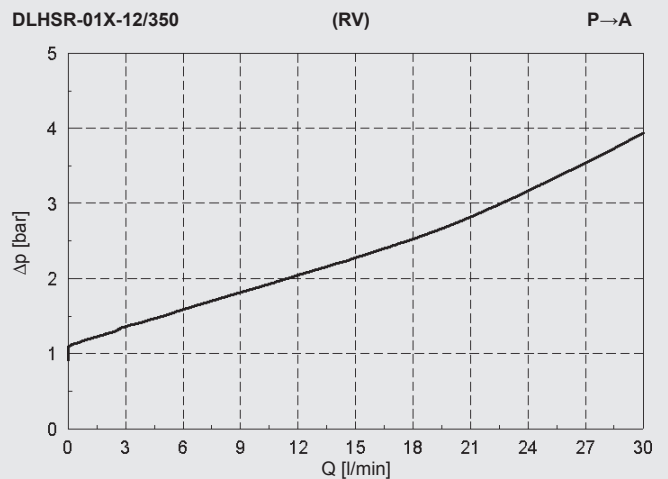
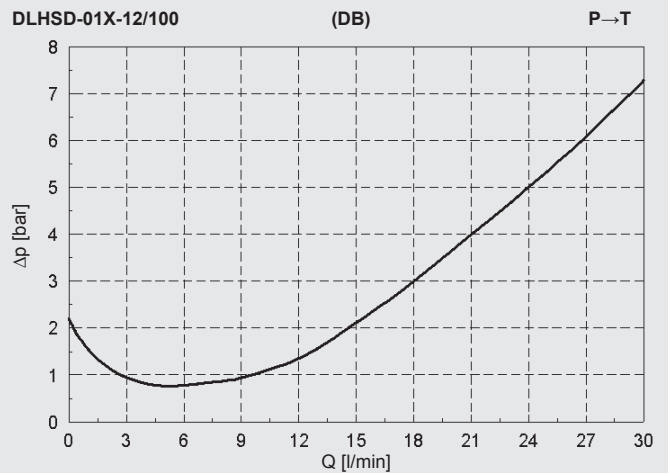
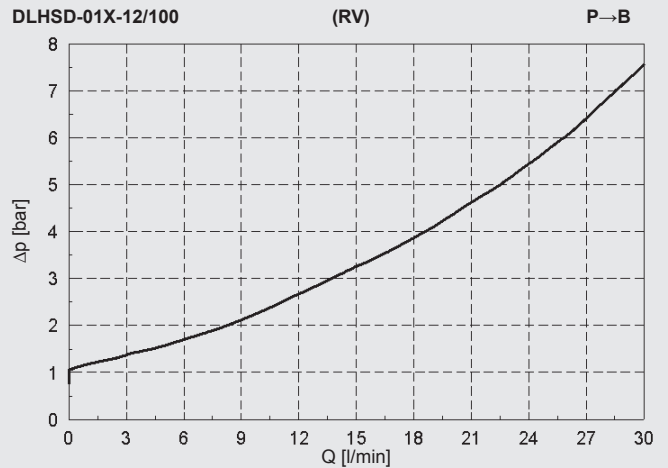

## ABMESSUNGEN

### DLHSD

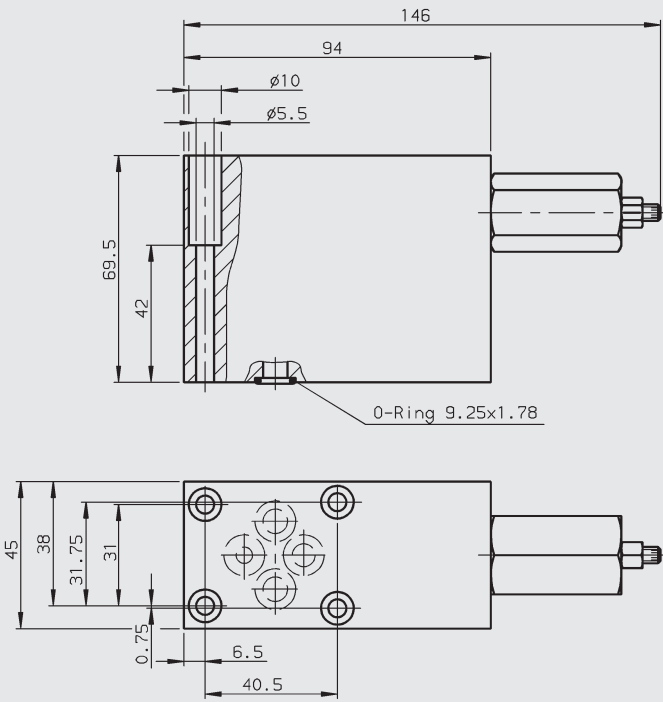

## SCHALTPLANBEISPIEL

### DLHSD

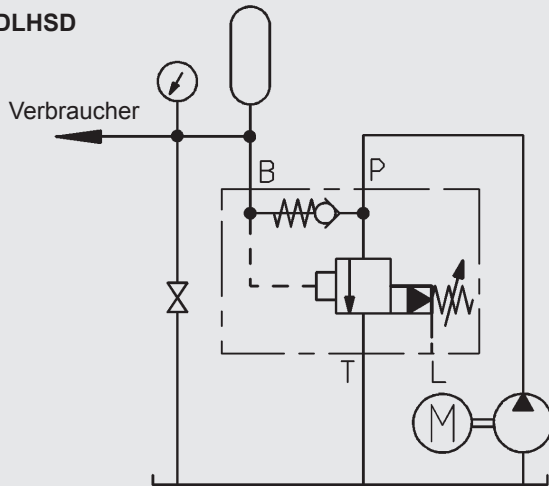

### Lochbild A6 DIN 24340 und CETOP R 35 H-4.2-4-03

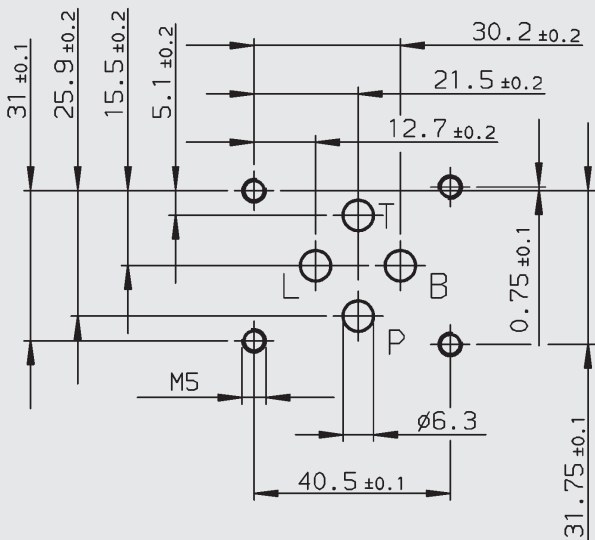

Millimeter (Inch)  
Technische Änderungen vorbehalten

## ABMESSUNGEN

### DLHSR

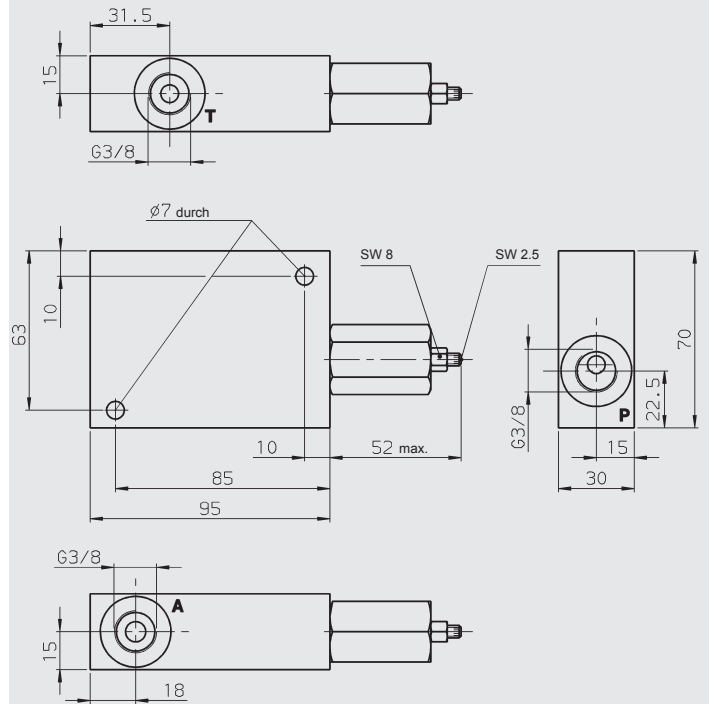

## SCHALTPLANBEISPIEL

### DLHSR

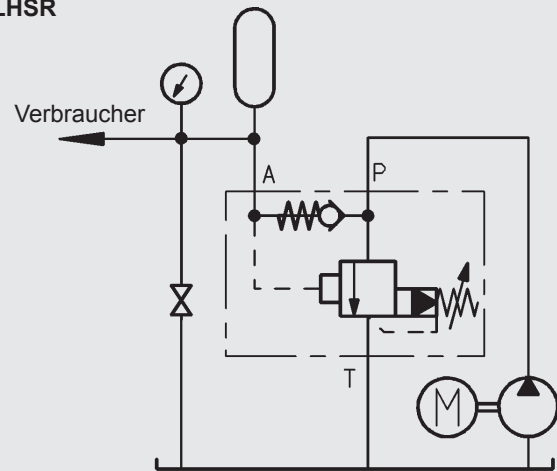

Millimeter (Inch)  
Technische Änderungen vorbehalten

### Anmerkung

Die Angaben in diesem Prospekt beziehen sich auf die beschriebenen Betriebsbedingungen und Einsatzfälle. Bei abweichenden Einsatzfällen und / oder Betriebsbedingungen wenden Sie sich bitte an die entsprechende Fachabteilung. Technische Änderungen sind vorbehalten.

**HYDAC Fluidtechnik GmbH**  
Justus-von-Liebig-Str.  
D-66280 Sulzbach/Saar  
Tel: 0 68 97 / 509-01  
Fax: 0 68 97 / 509-598  
Email: flutec@hydac.com

